

最適な生産設備を開発する



COMPANY PROFILE 会社案内

 豊国エンジニアリング株式会社

■ GHS Quick Change Toolholder System

高精度で

最速な

刃具交換

G Great Quality
tool exchange

H High Speed
tool exchange

S tool exchange
System

繰り返し
クランプ精度
0.003mm

高耐久性

ホルダ交換
ワンタッチ

多種少量生産
にも最適

多様な
互換性

豊富な
バリエーション

ベースホルダとチェンジホルダがダイレクトに取付けられるため剛性が上がり、製品の加工精度が向上します。

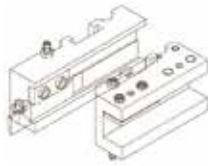

段取替え、刃具交換を迅速化することで、現場からアイドルタイムを大幅にカット。設備機械のフレキシブル化が可能になり、多種少量生産に最適です。



ベースホルダとチェンジホルダの接合部を同一規格にすることで、様々な刃具の取付けが可能。

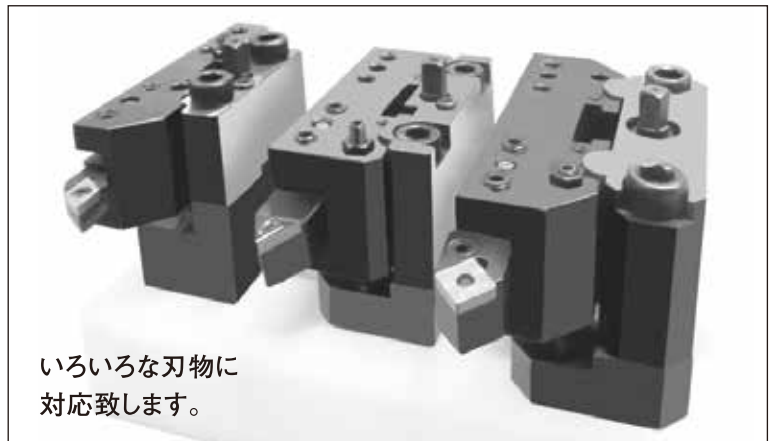
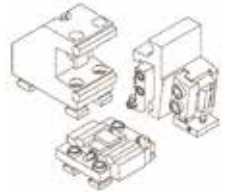

いろいろな刃物に対応致します。

■ Tool Presetter



特長

- 旋盤用のバイトに特化したツール・プリセッターです。
- GHSクイックチェンジツールホルダと組み合わせることにより、プリセット機能を最大限に発揮します。
- 測定エリアが広く(250×200mmMax) 1台で多くのツールに対応します。
- CCDカメラで刃先を拡大し直読しますので、だれでも簡単にツールプリセットができます。
- 貴社のツール管理システムにあった治具を設計致します。

PRODUCTION FACILITY LINE

「加工の応用と自動化」

弊社が得意とする分野です。

自動化実績例

自社の加工機と他社様のNC旋盤及び転造盤の自動化

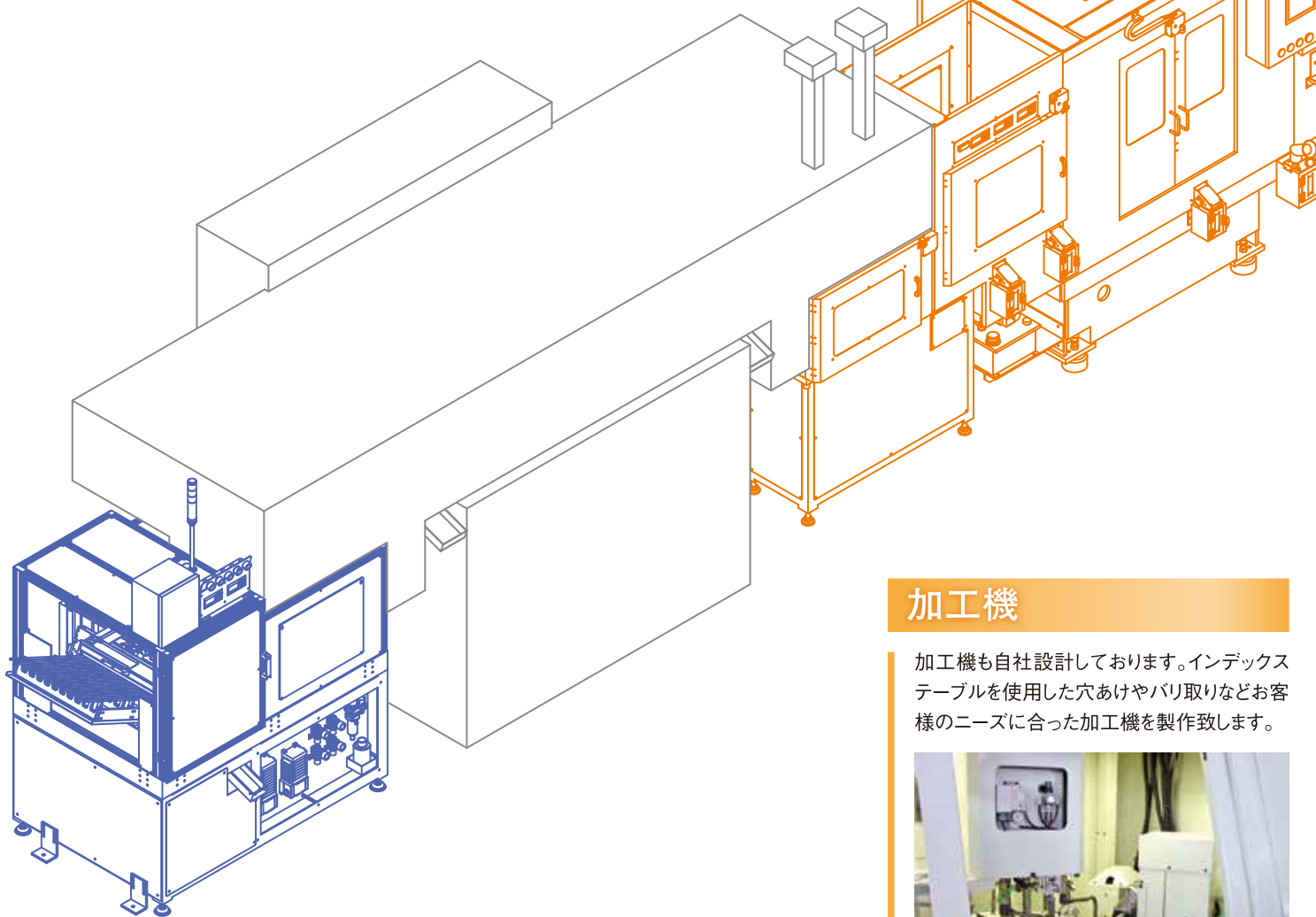

加工機

加工機も自社設計しております。インデックステーブルを使用した穴あけやバリ取りなどお客様のニーズに合った加工機を製作致します。



IN・OUTストッカ／パレタイザ

ワークを投入もしくは排出するストッカです。様々なワーク形状に対応致します。また、ワークを整列させキズを防止するパレタイザの納入実績も豊富です。



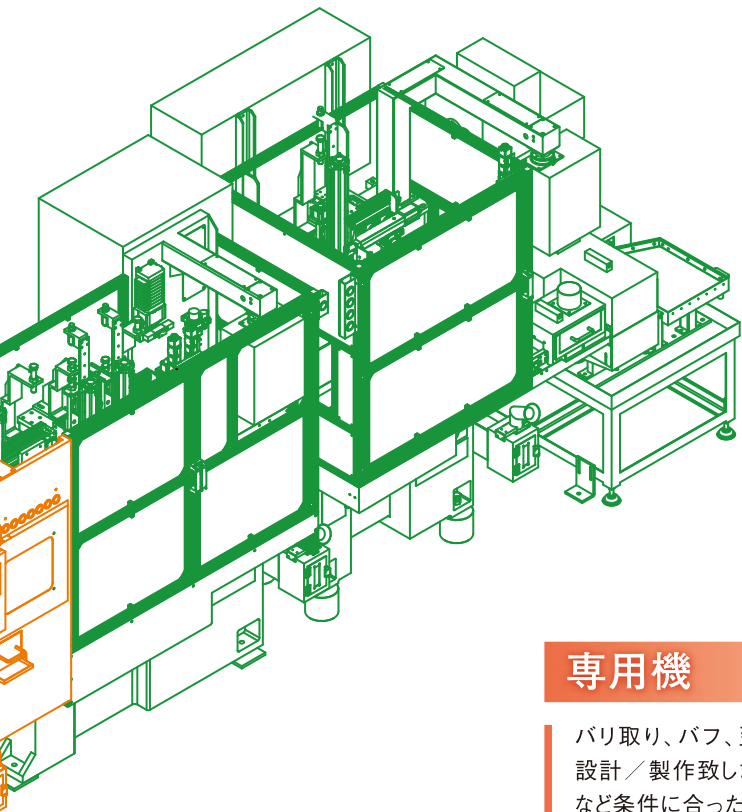

供給(ローダ)

コンベア、ストック等周辺機器と合わせて高速稼働の多彩なシステムの構築が可能です。旋盤、転造盤などの加工機を自動化致します。

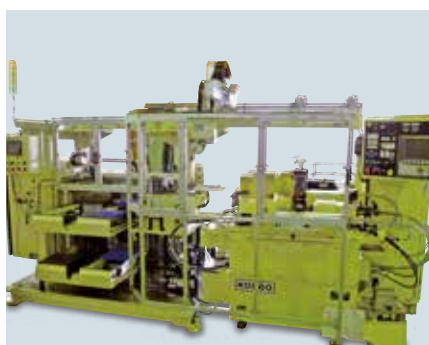
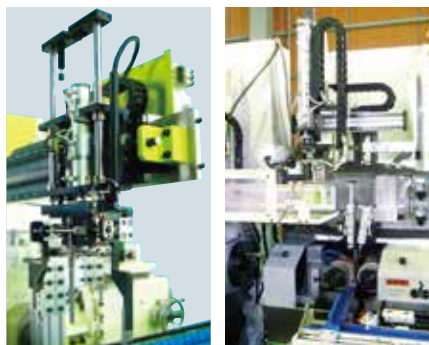

専用機

バリ取り、パフ、歪取り機などの専用機も設計／製作致します。精度、サイクルタイムなど条件に合った設備をご提案致します。



画像・検査

より安定した品質を確保するため画像や接触・非接触式センサを用いた検査機をご提案致します。NG品自動排出なども装備可能です。



組付け機

細かな部品を組付け致します。組付け、位置決め、グリスアップ、ネジ締めなど1台の機械で仕上げます。



ROBOT

ロボットやNC機械等のシステムに加え、切削工具ツーリングや加工条件も含め「ターンキーソリューション」の対応が可能です。ロボットや工作機械はメーカーを問いません。また、専用機も設計・製作します。お客様のご要望に合うシステムをご提案致します。

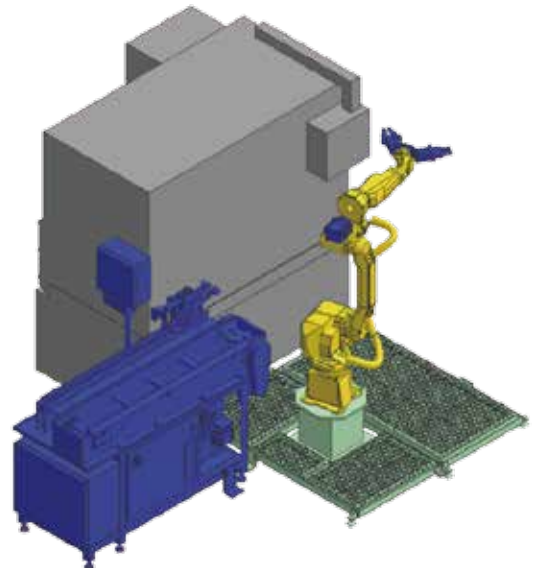
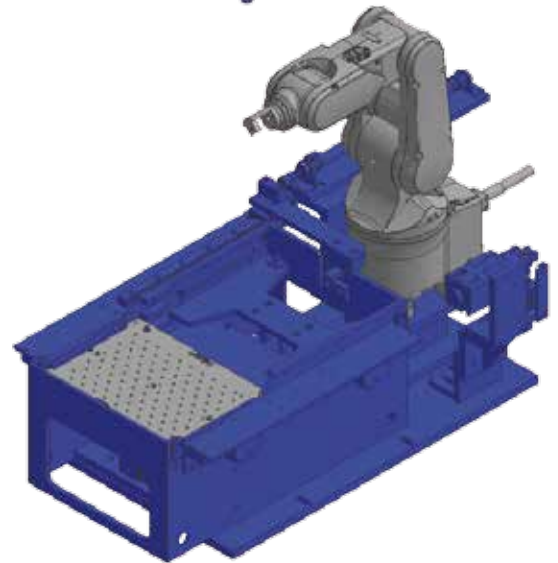
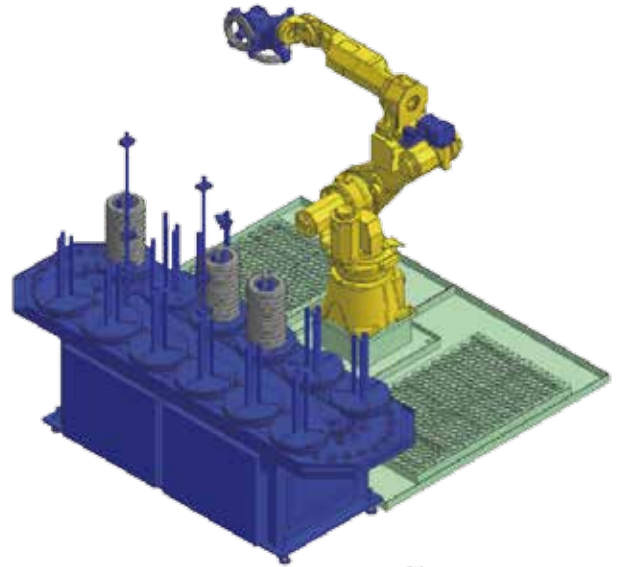



HOKOKU

豊国エンジニアリング株式会社

〒441-8011 豊橋市菰口町4丁目30番地
TEL 0532(31)9250 FAX 0532(31)1368



豊国工業株式会社

〒441-8019 豊橋市花田町字百北253番地
TEL 0532(31)6591 FAX 0532(31)6596
<http://www.hokoku.co.jp>



【花田工場】〒441-8019
豊橋市花田町字百北253番地
TEL 0532(31)6591
FAX 0532(31)6596
【小松工場】〒441-8019
豊橋市花田町字小松 33番地
TEL 0532(32)5558
FAX 0532(32)5484



JQA-QM3805

豊国工業株式会社
花田工場



JQA-AS0069

豊国工業株式会社
花田工場
(航空宇宙部品)



JQA-EM3720

豊国工業株式会社

